

900

Section 8 Group 86 No. 6 Date
May -95

STÄNKSKYDD - fram och bak
SPLASH GUARD - front and back
SCHMUTZABWEISER - vorne und hinten
PROTEGES BOUE - avant et arriere
PARASPRUZZI - anteriore e posteriori
PROTECCIÓN ANTISALPICADURAS - anterior y posterior
SPATLAPPEN - voor en achter
ROISKELÄPÄT - eteen ja taakse
SKVETTSKJERM - foran og bak
STÆNKSKÆRM - fortil og bagtil
RESGUARDO DO RADIADOR - dianteira e traseira

Ersätter utgåva
Replaces issue May-94

Volvo 960 1995-

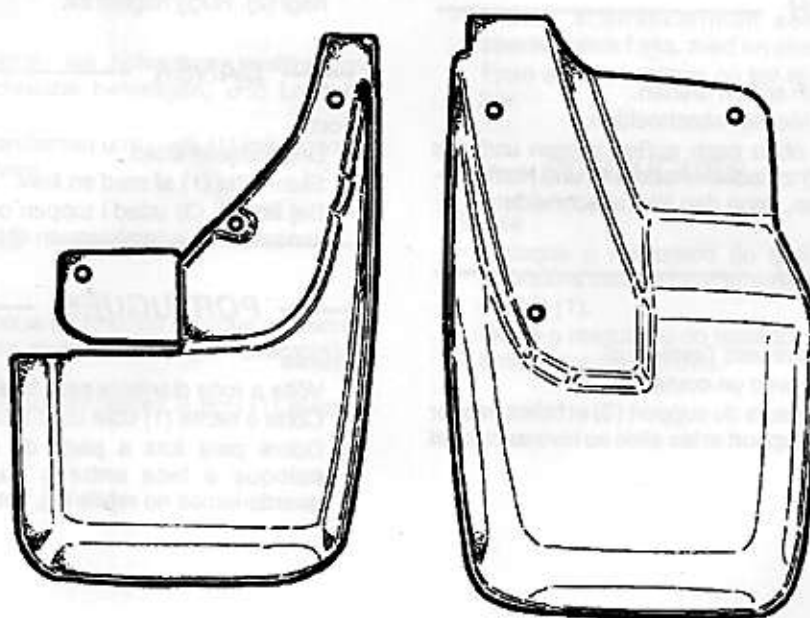

8600073S

1

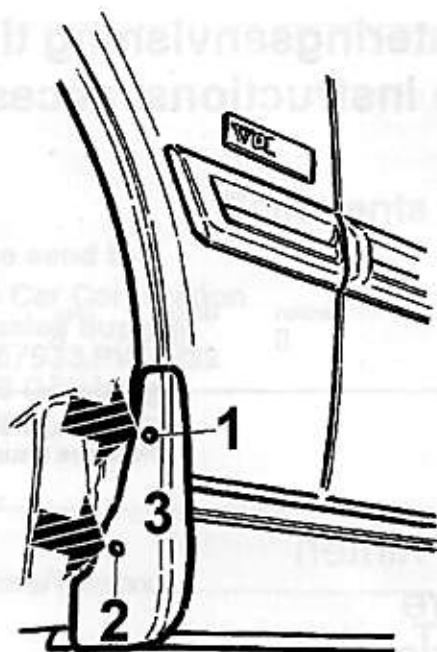

8500074S

----- SVENSKA -----

Fram

- Vrid framhjulet utåt.
- Hugg av nit (1) med en kniv.
- Vik ut konsol (3) i överkant och placera kniven mellan konsolen och innerskärmen vid nit (2), hugg av niten.

----- ENGLISH -----

Front

- Turn the front wheel outwards.
- Cut off rivet (1) with a knife.
- Bend out the top of the bracket (3) and put the knife between the bracket and fender liners at rivet (2), cut off the rivet.

----- DEUTSCH -----

Vorne

- Das Vorderrad nach außen drehen.
- Niet (1) mit einem Messer abschneiden.
- Die Halterung (3) oben nach außen biegen und das Messer bei Niet (2) zwischen Halterung und Kotflügelverkleidung stecken, dann den Niet abschneiden.

----- FRANÇAIS -----

Avant.

- Tournez la roue avant vers l'extérieur.
- Coupez le rivet (1) avec un couteau.
- Pliez la partie supérieure du support (3) et faites passer le couteau entre le support et les ailes au niveau du rivet (2); coupez le rivet.

----- ITALIANO -----

Anteriore

- Sterzare la ruota anteriore verso l'esterno.
- Tagliare il rivetto (1) con un coltello.
- Ripiegare la parte superiore della staffa (3) ed inserire il coltello tra quest'ultima ed i rivestimenti del parafrangente in corrispondenza del rivetto (2), quindi tagliare il rivetto.

----- ESPAÑOL -----

Anterior

- Gire la rueda delantera hacia fuera.
- Corte el remache (1) con una cuchilla.
- Doble la parte superior del soporte (3) y sitúe la cuchilla entre el soporte y el recubrimiento del parachoques en el remache (2), y corte el remache.

----- NEDERLANDS -----

Voorkant

- Draai het voorwiel naar buiten.
- Gebruik een mes om de popnagel (1) af te snijden.
- Duw de bovenzijde van de beugel (3) naar buiten en duw het mes tussen de beugel en de zijkant van het spatscherm (2). Snijd de popnagel af met het mes.

----- SUOMI -----

Edessä

- Käännä etupyörää ulospäin.
- Lyö niitti (1) poikki veitsellä.
- Taivuta konsolia (3) ulospäin yläreunasta, työnnä veitsi konsolin ja sisälokasuojan väliin niitin (2) viereen ja lyö niitti poikki.

----- NORSK -----

Foran

- Drei framhjulet utover.
- Hugg naglen (1) av med en kniv.
- Brett festeanordningen (3) ut i overkant, og plasser kniven mellom festeanordningen og innerskjermen ved nagl (2). Hugg naglen av.

----- DANSK -----

Fortil

- Drej forhjulet udad.
- Skær nitte (1) af med en kniv.
- Bøj konsol (3) udad i toppen og placér kniven mellem konsollen og innerskærmen ved nitte (2), skær nitten af.

----- PORTUGUÊS -----

Frente

- Volte a roda dianteira para fora.
- Corte o rebite (1) com uma faca.
- Dobre para fora a parte de cima do suporte (3) e coloque a faca entre o suporte e os forros do guarda-lamas no rebite (2), corte o rebite.

2

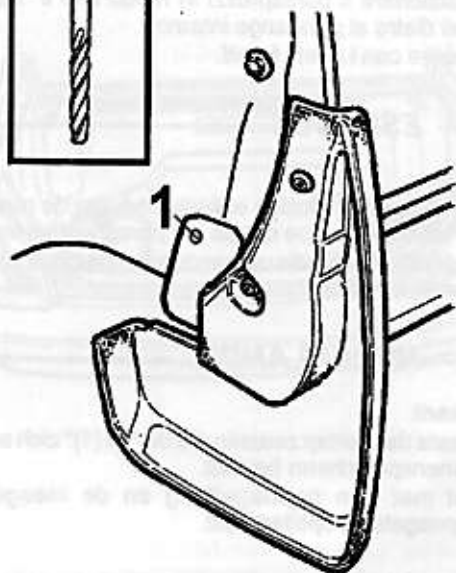

86000905

SVENSKA

Fram

- Placera stänkskyddet som mall (fixera stänkskyddet med t.ex. en skruv) och märk ut hål (1).
- Ta bort stänkskyddet och borra hål (1) med ett \varnothing 5 mm borrh.

ENGLISH

Front

- Position the splash guard as a template (fix it with a screw for example) and mark out hole (1).
- Remove splash guard and drill hole (1) with a \varnothing 5 mm drill.

DEUTSCH

Vorne

- Den Schmutzabweiser als Schablone positionieren (z.B. mit einer Schraube befestigen) und Loch (1) markieren.
- Schmutzabweiser entfernen und Loch (1) mit einem \varnothing 5-mm-Bohrer bohren.

FRANÇAIS

Avant

- Mettez le protège-boue en position en vous en servant de gabarit (fixez le avec une vis par exemple) et marquez le trou (1).
- Enlevez le protège-boue et percez le trou (1) avec un foret de \varnothing 5 mm.

ITALIANO

Anteriore

- Posizionare il paraspruzzi come maschera (ad es. fissandolo con una vite) e marcare il foro (1).
- Rimuovere il paraspruzzi e praticare il foro (1) con una punta da 5 mm.

ESPAÑOL

Anterior

- Sitúe la protección antisalpicaduras como una plantilla (fijela con un tornillo por ejemplo) y marque el orificio (1).
- Desmante la protección antisalpicaduras y taladre el orificio (1) con una broca de 5 mm de diámetro.

NEDERLANDS

Voorkant

- Gebruik de spatlap als een mal (zet de spatlap bijvoorbeeld vast met een schroef) en markeer de positie waar u moet boren (1).
- Verwijder de spatlap en boor een gat (1) met een \varnothing 5 mm boor.

SUOMI

Edessä

- Aseta roiskeläppä malliksi (kiinnitä roiskeläppä esim. ruuvilla) ja merkitse reiän (1) paikka.
- Irrota roiskeläppä ja poraa reikä (1) \varnothing 5 mm terällä.

NORSK

Fram

- Plasser skvettsskjermen som mal (fest f.eks. skjermen med en skrue), og merk opp for hullet (1).
- Ta skjermen vekk, og bor hull (1) med et \varnothing 5 mm bor.

DANSK

Fortil

- Placer stænkskærmen som skabelon (fastgør stænkskærm f.eks. med en skrue) og mærk hul (1) op.
- Fjern stænkskærmen og lav et hul (1) med et \varnothing 5 mm bor.

PORTUGUÊS

Frente

- Coloque o resguardo do radiador um como molde (prenda-a com um parafuso por exemplo) e marque o orifício (1).
- Retire o resguardo do radiador e faça o orifício (1) com uma broca de \varnothing 5 mm.

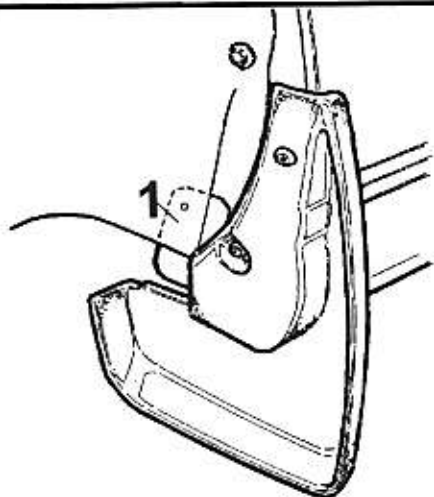
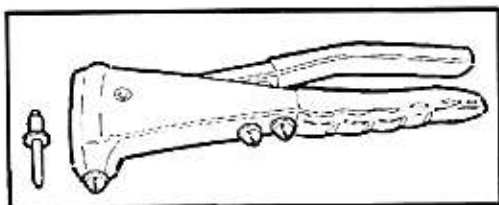
3

8600075S

----- SVENSKA -----

Fram

- Sätt dit stänkskyddet så att "läppen (1)" hamnar bakom innerskärmen.
- Popnita fast med medföljande popnitar.

----- ENGLISH -----

Front

- Place the splash guard in such a way that the "lip (1)" ends up behind the inner fender.
- Rivet in place using pop rivets supplied.

----- DEUTSCH -----

Vorne

- Schmutzabweiser so anbringen, daß die "Abdeckung (1)" hinten im Innern des Kotflügels abschließt.
- Mit mitgelieferten Nieten festnieten.

----- FRANÇAIS -----

Avant

- Placez le protège boue de telle façon à ce que la "lèvre (1)" finisse derrière l'aile intérieure.
- Rivetez en utilisant les rivets pop qui sont fournis.

----- ITALIANO -----

Anteriore

- Posizionare il paraspruzzi in modo che il "labbro (1)" resti dietro al parafrangente interno.
- Fissare con i rivetti forniti.

----- ESPAÑOL -----

Anterior

- Coloque la protección antisalpicaduras de manera que el "labio (1)" acabe detrás del parachoques interior.
- Afíjelo en su sitio utilizando los remaches de impacto que se facilitan.

----- NEDERLANDS -----

Voorkant

- Plaats de spatlap zodanig dat de "lip (1)" zich achter het binnenspatscherm bevindt.
- Zet met een popnageltang en de meegeleverde popnagels de spatlap vast.

----- SUOMI -----

Edessä

- Asenna roiskeläppä niin, että kieleke (1) sijoittuu sisälokasuojan taakse.
- Kiinnitä läpän mukana seuraavilla popniiteillä.

----- NORSK -----

Foran

- Plasser skvettsskjermen slik at "vingen (1)" havner bakenfor innerskjermen.
- Fest med de popnaglene som følger med.

----- DANSK -----

Fortil

- Sæt stænkskærmen på, således at "lappen (1)" kommer til at sidde bagved innerskærmen.
- Fastgør med medfølgende popnitter.

----- PORTUGUÊS -----

Frente

- Coloque o resguardo do radiador de tal forma que o rebordo fique(1) atrás do guarda-lamas interior.
- Coloque no lugar usando os rebites de mola fornecidos.

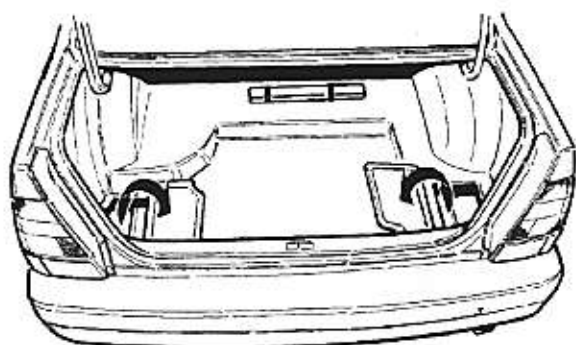

8500688S

----- SVENSKA -----

Bak

- Ta bort locken över höger och vänster hjulhusbalja.
- Vik undan ledningarna från skärmsidorna.

----- ENGLISH -----

Rear

- Remove the lids over the right and left wheel housing compartments.
- Bend the wires away from the sides of the fenders.

----- DEUTSCH -----

Hinten

- Die Abdeckungen über dem rechten und linken Radkasten entfernen.
- Die Verkabelung von den Kotflügelseiten wegbiegen.

----- FRANÇAIS -----

Arrière

- Démontez les lèvres des compartiments des roues gauche et droite.
- Eloignez les fils des côtés des ailes.

----- ITALIANO -----

Posteriore

- Rimuovere i coperchi dai vani dei passaruota destro e sinistro.
- Ripiegare i cavi lontano dai lati dei parafranghi.

----- ESPAÑOL -----

Posterior

- Retire las tapas de los compartimentos derecho e izquierdo del alojamiento de las ruedas.
- Doble los cables y apártelos de los lados de los parachoques.

----- NEDERLANDS -----

Achterkant

- Verwijder het deksel van het rechter en linker wielkuipcompartiment.
- Buig de kabelbomen weg van de zijanten van de spatschemen.

----- SUOMI -----

Takana

- Irrota oikean ja vasemman takapyöräpesän syvennysten kannet.
- Siirrä johdinkimput sivuun lokasuojien reunoista.

----- NORSK -----

Bak

- Ta av dekslene over høyre og venstre reservehjulsbrønn.
- Bøy ledningene vekk fra skjermssidene.

----- DANSK -----

Bagtil

- Fjern låget over højre og venstre hjulhusbalje.
- Bøj ledningerne bort fra skærmsiderne.

----- PORTUGUÊS -----

Traseira

- Retire as coberturas por cima dos compartimentos de caixa da roda esquerda e direita.
- Dobre para fora os cabos dos lados dos guarda-lamas.



7700035S

----- SVENSKA -----

Bak

- Høj upp vagnen.
- Märk ut hjulets läge (endast om styrpinne saknas) och ta bort hjulet.

OBS! Uppmärkningen görs för att ev. spinnerbalansering ej skall ändras.

----- ENGLISH -----

Rear

- Raise the vehicle.
- Mark the position of the wheel (only if there is no guide pin) and remove the wheel.

NOTE! Marking is done to avoid altering the spin balance.

----- DEUTSCH -----

Hinten

- Fahrzeug aufbocken.
- Stellung der Räder markieren (nur falls kein Merker vorhanden) und Räder abnehmen.

ACHTUNG! Die Markierung soll verhindern, daß die Auswuchtung verändert wird.

----- FRANÇAIS -----

Arrière

- Soulevez le véhicule.
- Marquez la position de la roue (seulement s'il n'y a pas de tige de guidage) et enlevez la roue.

NOTE! Le marquage est effectué afin d'éviter de modifier l'équilibrage.

----- ITALIANO -----

Posteriore

- Sollevare la vettura.
- Marcare la posizione della ruota (solo in assenza del perno di guida) e rimuovere la ruota.

N.B.: La marcatura deve essere effettuata per non alterare l'equilibrio di rotazione.

----- ESPAÑOL -----

Posterior

- Levante el vehículo.
- Marque la posición de la rueda (sólo si no hay clavija de centrado) y retirela.

¡ATENCIÓN! Esta marca se realiza para no tener que modificar el equilibrado de rotación.

----- NEDERLANDS -----

Achterkant

Breng de auto omhoog.

- Markeer de positie van het wiel (alleen als er geen geleidingspen is) en verwijder hierna het wiel.

OPMERKING: Met deze markering kunt u voorkomen dat de rotatiebalans wordt gewijzigd.

----- SUOMI -----

Takana

- Nosta auto.
- Merkitse pyörän asento (vain jos ohjausnastaa ei ole) ja irrota pyörä.

HUOM! Pyörän asento on merkittävä, jottei mahdollinen pyörityslaitteella tehty tasapainotus pääsisi muuttumaan.

----- NORSK -----

Bak

- Løft vognen opp.
- Merk av for hjulets stilling (bare hvis det mangler styrepinne), og ta hjulet av.

NB! Avmerkingen gjøres for at evt. spinnerbalansering ikke skal bli endret.

----- DANSK -----

Bagtil

- Hæv bilen.
- Mærk hjulets leje op (kun i mangel af styrepind) og fjern hjulet.

OBS! Opmærkning foretages for ikke at ændre evt. spinnerafbalancering.

----- PORTUGUÊS -----

Traseira

- Levante o veículo.
- Marque a posição da roda (só se não existir nenhum perno-guia) e retire a roda.
- **NOTA!** A marcação é feita para evitar alterar o equilíbrio de rotação.

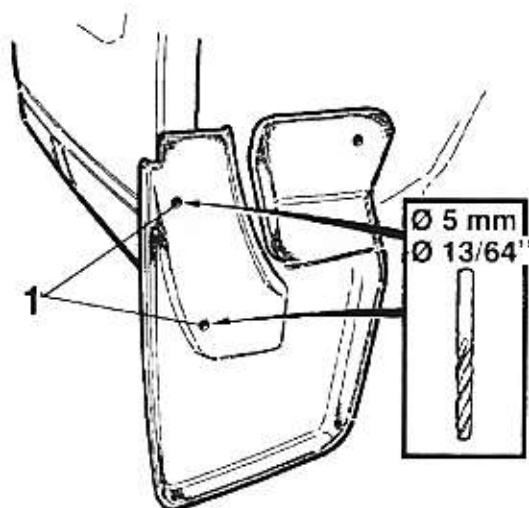

86000765

----- SVENSKA -----

Bak

- Håll upp stänkskyddet och pressa det mot hjulhuskanten så att ingen glipa uppstår på utsidan.
- Märk ut hålen (1) och borra med ett diameter 5 mm (13/64") borr.

----- ENGLISH -----

Rear

- Hold the splash guard up and press it against the edge of the wheel housing in such a way that no gap is formed on the outside.
- Mark the holes (1) and drill using a 5 mm diameter (13/64") bit.

----- DEUTSCH -----

Hinten

- Schmutzabweiser so an der Kante des Radgehäuses andrücken, daß kein Spalt entsteht.
- Löcher (1) markieren und mit einem 5-mm-Bohrer bohren.

----- FRANÇAIS -----

Arrière

- Soutenez le protège boue et pressez le contre le bord de l'emplacement de la roue de telle façon à ce qu'il ne laisse pas d'espace côté extérieur.
- Marquez les trous (1) et percez à un diamètre de 5 mm.

----- ITALIANO -----

Posteriore

- Tenere il paraspruzzi in posizione verticale e premerlo contro il bordo del passaruota in modo tale che all'esterno non restino spazi vuoti.
- Marcare i fori (1) e forare utilizzando una punta da 5 mm di diametro.

----- ESPAÑOL -----

Posterior

- Sujete la protección antisalpicaduras y apriétela contra el borde del alojamiento de la rueda, de modo que no quede ninguna separación en la parte exterior.
- Marque los orificios (1) y realice los taladros utilizando una broca de 5 mm de diámetro.

----- NEDERLANDS -----

Achterkant

- Houd de spatlap omhoog en druk deze tegen de rand van de wielkuip. Zorg dat er aan de buitenkant geen ruimte over is.
- Markeer de gaten (1) en breng deze aan met behulp van een boorpunt van 5 mm in diameter.

----- SUOMI -----

Takana

- Nosta roiskeläppä ja paina se pyöränpesän reunaa vasten niin, ettei ulkopuolelle muodostu rakoja.
- Merkitse reiät (1) ja poraa ne Ø 5 mm terällä.

----- NORSK -----

Bak

- Hold skvettsskjermen opp, og press den mot hjulkassekanten på en slik måte at ingen åpning oppstår på utsiden.
- Merk opp for hullene (1), og bor med et bor på 5 mm diameter.

----- DANSK -----

Bagtil

- Hold stænkskærmen op og pres den mod hjulhuskanten, således at ingen åbning opstår på ydersiden.
- Mærk hullet (1) op og bor med et Ø 5 mm bor.

----- PORTUGUÊS -----

Traseira

- Segure o resguardo do radiador para cima e empurre-o contra a extremidade da caixa da roda de tal forma que não se forme nenhuma folga do lado de fora.
- Marque os orifícios (1) e perfure usando uma broca de 5 mm de diâmetro.

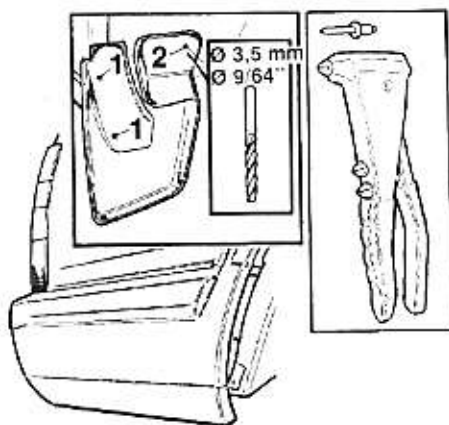

86000775

----- SVENSKA -----

Bak

- Popnita fast stänkskyddet med medföljande popnitar i hålen (1)
- Kontrollera att stänkskyddet sitter rakt.
- Märk ut hål (2) och borra med ett \varnothing 3,5 mm (9/64") borrar.
- Vik ut stänkskyddet och rostskyddsbehandla med art.nr.1161346 på hål (2).

----- ENGLISH -----

Rear

- Rivet the splash guard in place in the holes (1) using pop rivets supplied. Verify that the splash guard sits straight.
- Mark the holes (2) and drill using a \varnothing 3.5 mm (9/64") bit.
- Tip the splash guard out and apply undercoat paste, P/N 1161346 around holes (2).

----- DEUTSCH -----

Hinten

- Schmutzabweiser in den vorgesehenen Löchern (1) mit Blindnieten befestigen. Richtige Lage des Schmutzabweisers überprüfen.
- Löcher (2) markieren und mit einem \varnothing 3,5-mm-Bohrer bohren.
- Zum Entfernen von Bohrspänen Schmutzabweiser abschütteln und um die Löcher (2) Lackschutz, Bestellnr. 1161346, auftragen.

----- FRANÇAIS -----

Arrière

- Rivetez le protège boue dans les trous (1) en utilisant les rivets pop qui sont fournis. Vérifiez que le protège boue soit bien droit.
- Marquez les trous (2) et percez à un \varnothing 3.5 mm.
- Inclinez le protège boue et appliquez une pâte de protection N/P 1161346 autour des trous (2).

----- ITALIANO -----

Posteriore

- Fissare il paraspruzzi ai fori (1) con i rivetti forniti. Verificare che il paraspruzzi sia diritto.
- Marcare i fori (2) e forare utilizzando una punta da 3,5 mm (9/64") di diametro.
- Inclinare il paraspruzzi verso l'esterno ed applicare la pasta impermeabilizzante, P/N 1161346, intorno ai fori (2).

----- ESPAÑOL -----

Posterior

- Afiance la protección antisalpicaduras en su sitio, en los agujeros (1), utilizando los remaches de impacto que se suministran.
- Verifique que la protección antisalpicaduras se mantenga recta.
- Marque los orificios (2) y realice los taladros utilizando una broca de 3,5 mm de diámetro.
- Aparte la protección antisalpicaduras y aplique pasta de imprimación N/P 1161346 alrededor de los orificios (2).

----- NEDERLANDS -----

Achterkant

- Bevestig de spatlap met een popnageltang en de meegeleverde popnagels aan de gaten (1). Controleer of de spatlap recht zit.
- Markeer de gaten (2) en breng deze aan met een boorpunt van \varnothing 3,5 mm in.
- Tik de spatlap los en voorzie de gaten (2) met anti-corrosiepaste, O/N 1161346.

----- SUOMI -----

Takana

- Kiinnitä roiskeläppä mukana toimitetuilla popniiteillä reikiin (1).
- Tarkista, että roiskeläppä on suorassa.
- Merkitse reiän paikka (2) ja poraa \varnothing 3.5 mm terällä.
- Taivuta roiskeläppä ulos ja laita reikään alustamassaa osanumero 1161346 (2).

----- NORSK -----

Bak

- Fest skvettsskjermen i hullene (1) med de popnaglene som følger med.
- Sjekk at skvettsskjermen sitter riktig.
- Merk opp for hull (2), og bor opp med et \varnothing 3,5 mm bor.
- Brett skvettsskjermen ut, og påfør understellsmasse art.nr 1161346 på hull (2).

----- DANSK -----

Bagtil

- Fastgør stænkskærmen i hullerne (1) med de medfølgende popnitter.
- Kontrollér, at stænkskærmen sidder korrekt.
- Mærk hullet (2) op og bor med et \varnothing 3,5 mm bor.
- Bøj stænkskærmen ud og påfør hullet (2) en undervognsmasse, varenr. 1161346.

----- PORTUGUÊS -----

Traseira

- Coloque o resguardo do radiador nos orifícios (1) usando os rebites de mola fornecidos. Verifique se o resguardo do radiador está assente a direito.
- Marque os orifícios (2) e perfure usando uma broca de \varnothing 3,5 mm de.
- Retire o resguardo do radiador e aplique massa anti-ferrugem especial para a parte debaixo do carro N/P 1161346 à volta dos orifícios (2).

8

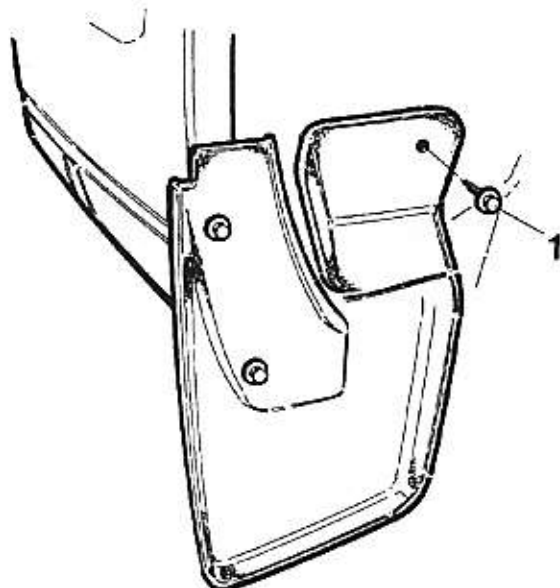

8600076S

----- **SVENSKA** -----**Bak**

- Dra åt skruv (1).
- Rostskyddsbehandla skruven med art.nr 1161346.

----- **ENGLISH** -----**Rear**

- Tighten the bolt (1).
- Apply undercoat paste, P/N 1161346 on all bolt heads.

----- **DEUTSCH** -----**Hinten**

- Schrauben (1) festziehen.
- Lackschutz, Bestellnr. 1161346, auf sämtliche Schraubenköpfe streichen.

----- **FRANÇAIS** -----**Arrière**

- Serrez le boulon (1).
- Appliquez la pâte de protection, N/P 1161346 sur toutes les têtes de vis.

----- **ITALIANO** -----**Posteriore**

- Serrare il bullone (1).
- Applicare pasta impermeabilizzante, P/N 1161346, sulle teste di tutti i bulloni.

----- **ESPAÑOL** -----**Posterior**

- Apriete el perno (1).
- Aplique pasta de imprimación N/P 1161346 en todas las cabezas de los pernos.

----- **NEDERLANDS** -----**Achterkant**

- Draai de bout (1) aan.
- Voorzie alle boutkoppen van anti-corrosiepaste, O/N 1161346.

----- **SUOMI** -----**Takana**

- Tiukkaa ruuvi (1).
- Laita alustamassaa osanumero 1161346 kaikkiin ruuvinpäihin.

----- **NORSK** -----**Bak**

- Trekk skruen (1) til.
- Påfør understellsmasse art.nr 1161346 på alle skruerhoder.

----- **DANSK** -----**Bagtil**

- Spænd skruen (1).
- Påfør alle skruerhovederne en undervognsmasse, varenr. 1161346.

----- **PORTUGUÊS** -----**Traseira**

- Aperte o parafuso (1).
- Aplique massa anti-ferrugem especial para a parte debaixo do carro,
- N/P 1161346 em todas as cabeças dos parafusos.

9

----- SVENSKA -----

- Sätt dit det andra stänkskyddet på motsvarande sätt.

----- ENGLISH -----

- Install the other splash guard the same way.

----- DEUTSCH -----

- Den zweiten Schmutzabweiser auf die gleiche Weise anbringen.

----- FRANÇAIS -----

- Installez l'autre protège boue de la même manière.

----- ITALIANO -----

- Installare l'altro paraspruzzi nello stesso modo.

----- ESPAÑOL -----

- Instale la otra protección antisalpicaduras de la misma manera.

----- NEDERLANDS -----

- Bevestig op dezelfde wijze de spatlap aan de andere kant.

----- SUOMI -----

- Asenna toinen roiskeläppä vastaavalla tavalla.

----- NORSK -----

- Monter den andre skvettskjermen på tilsvarende måte.

----- DANSK -----

- Fastgør den anden stænkskærm på tilsvarende måde.

----- PORTUGUÊS -----

- Instale o outro resguardo do radiador da mesma forma.

10



77000355

----- SVENSKA -----

- Sätt dit hjulet enligt märkning.
- Sänk ner vagnen

----- ENGLISH -----

- Install the wheel according to the marking.
- Lower the vehicle.

----- DEUTSCH -----

- Rad entsprechend der Markierung wieder anbringen.
- Fahrzeug wieder ablassen.

----- FRANÇAIS -----

- Installez la roue en fonction du marquage.
- Abaissez le véhicule.

----- ITALIANO -----

- Installare la ruota in base alla marcatura effettuata.
- Abbassare la vettura.

----- ESPAÑOL -----

- Monte la rueda de acuerdo con las indicaciones.
- Baje el vehículo.

----- NEDERLANDS -----

- Bevestig het wiel aan de hand van de eerder aangebrachte markering.
- Breng de auto omlaag.

----- SUOMI -----

- Asenna pyörä merkinnän mukaisesti.
- Laske auto

----- NORSK -----

- Sett hjulet på igjen i tråd med oppmerkingen.
- Senk vognen ned.

----- DANSK -----

- Sæt hjulet på i overensstemmelse med opmærkningen.
- Sænk bilen.

----- PORTUGUÊS -----

- Instale a roda de acordo com a marcação.
- Desça o veículo.

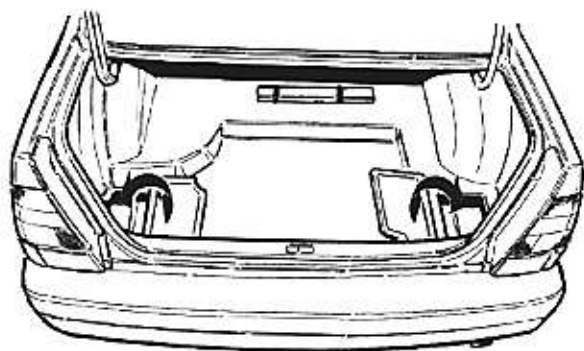

8500689S

----- SVENSKA -----

- Ta bort borrarspånor från hjulhusbaljorna.
- Vik tillbaka bagagerumsmattan.
- Vik tillbaka ledningsmattorna och sätt tillbaka locken.

----- ENGLISH -----

- Remove drill shavings from the wheel housing compartments.
- Fold back the carpet of the trunk.
- Bend the wire harnesses back and replace the lids.

----- DEUTSCH -----

- Bohrspäne aus Kofferraum entfernen.
- Teppich im Kofferraum wieder richtig verlegen.
- Verkabelung wieder zurückbiegen und Abdeckung einsetzen.

----- FRANÇAIS -----

- Enlevez les copeaux de perçage des compartiments des roues.
- Repliez le tapis du coffre.
- Remettez les faisceaux de fils en place et remplacez les livres.

----- ITALIANO -----

- Eliminare i residui di foratura dal vano bagagli.
- Riposizionare il tappetino del bagagliaio.
- Ripiegare i cablaggi in posizione e rimontare i coperchi.

----- ESPAÑOL -----

- Limpie la rebaba de los taladros de los compartimientos del maletero.
- Doble la moqueta del maletero.
- Coloque de nuevo en su sitio los mazos de cables y las tapas.

----- NEDERLANDS -----

- Verwijder alle boorvijlsel uit de wielkuipcompartimenten.
- Vouw de vloerbedekking van de bagageruimte terug.
- Buig de kabelbomen terug en plaats de deksels terug.

----- SUOMI -----

- Poista porauslastut takapyöräpesien syvennyksistä.
- Suorista tavaratilan matto.
- Siirrä johdinkimput takaisin paikoilleen ja asenna kannet.

----- NORSK -----

- Fjern borespon fra hjulebrønnene.
- Brett bagasjeromsmatten tilbake på plass.
- Brett ledningsbuntene tilbake på plass, og sett dekslene på igjen.

----- DANSK -----

- Fjern borespåner fra hjulhusbaljerne.
- Læg bagagerumsmåtten på plads igen.
- Læg ledningsnettene på plads igen og læg lågene på.

----- PORTUGUÊS -----

- Retire as aparas da perfuração do compartimento do porta-bagagens.
- Dobre para trás o tapete da mala.
- Dobre para trás os cabos eléctricos e volte a colocar as coberturas.

Comments on this publication?

Please send to:

Volvo Car Corporation
Aftersales Support
Dept 57933,PVO P32
405 08 Göteborg
Sweden

or Telefax: +46 31 592353

Publication no:MA 5929926 May -95

From:.....

Comments:.....

Address/Telefax:

.....

Thank You!