

Instrumentbräda, byte

Ta bort

Obs! Bilen kan ha SRS (Airbag) på såväl förarar som passagerarsida. Se servicehandbok SRS (Airbag) Avd 8 (88).

Lossa batteriets minuskabel.

Ta bort:

(passagerarsidan:)

- två skruv inifrån (965, 95-)
- ljudvallen (panelen under handskfacket).
- handskfacket.

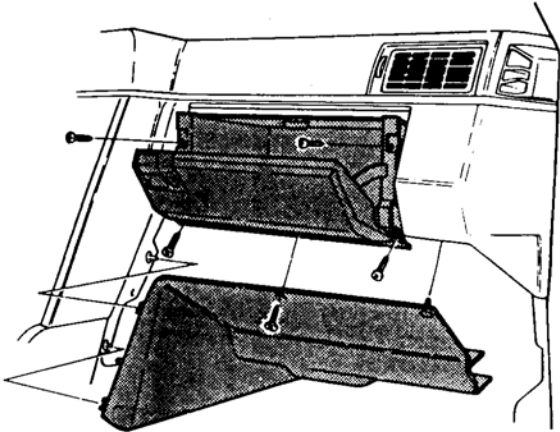

- instegshandtag V och H sida.
- torpedpanelen.
- täckpanelen vid A-stolpen.
- skruven som håller instrumentbrädan i A-stolpen.

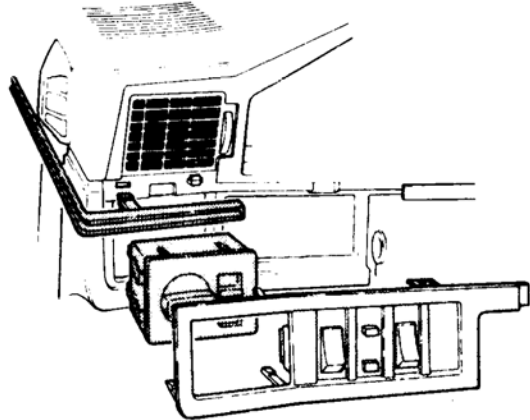

Dela kopplingsstycket till solsensorn.

Knipsa alla klamringar till elkablarna.

(förarsidan:)

- ljudvallen (panelen under ratten).
- knäskyddet. Låt konsolen sitta kvar på knäskyddet, lossa vid golvet.

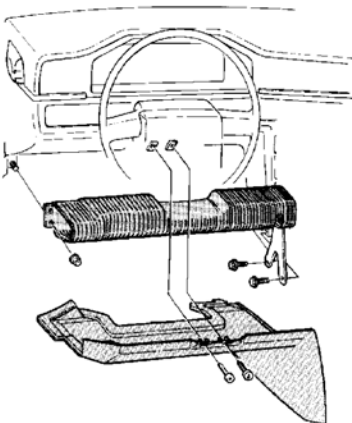

- torpedpanelen.
- täckpanelen vid A-stolpen.
- skruven som håller instrumentbrädan i A-stolpen.

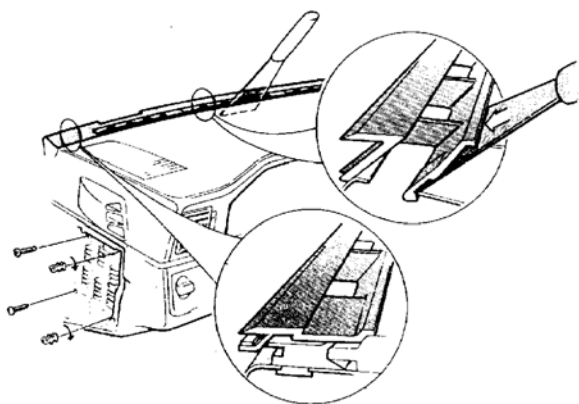
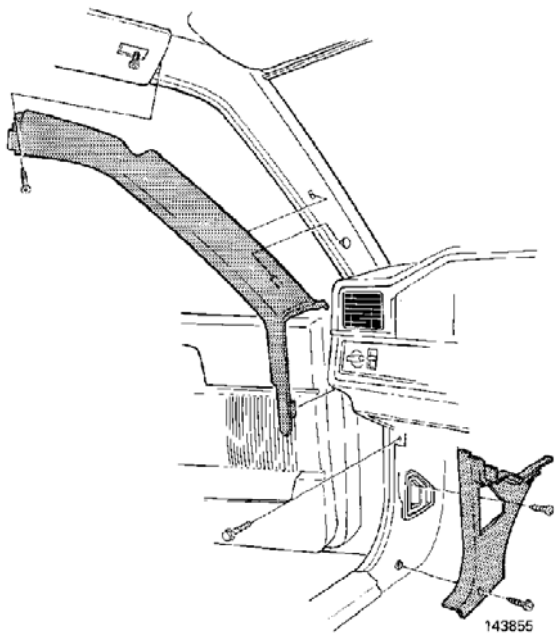

- defrostertäckningen. Stick ner en stålspackel mellan instrumentbrädan och defrostermunstycket på de ställen där clipsen sitter .
- Knacka försiktigt med en träklubba så att defrostermunstycket lossar.
- instrumentbrädan från torpedöverdelen. Tryck med en skruvmejsel i hålen på clipsen och dra samtidigt lätt i brädan.
 - skruvarna och clipsen som håller säkringsdosan.

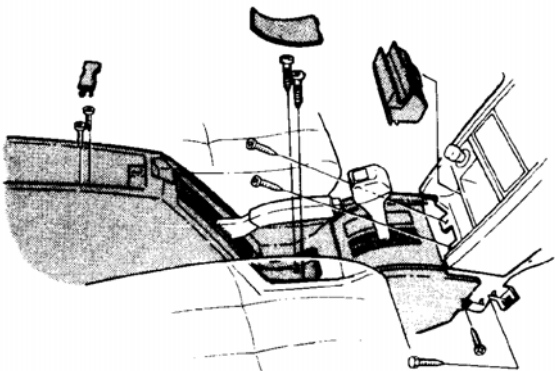

- askkoppen.
- skruvarna som håller instrumentbrädans mittkonsol.
- skruvarna som håller handbromskonsolen. Dra konsolen bakåt.
- nedre fäste mittkonsol (skruvar under askkoppen).

Bilar utan SRS (Airbag):

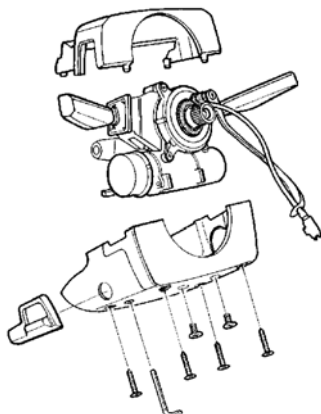

- ratten.
- reglaget för rattjustering (insex).
- paneler vid spakarna på rattaxeln.
- spakarna på rattaxeln.

Bilar med SRS (Airbag):

(Se även servicehandbok Avd 8 (88) SRS (Airbag).
Ställ hjulen rakt fram.

- reglaget för rattjustering (insex).
- kåporna över rattaxeln.

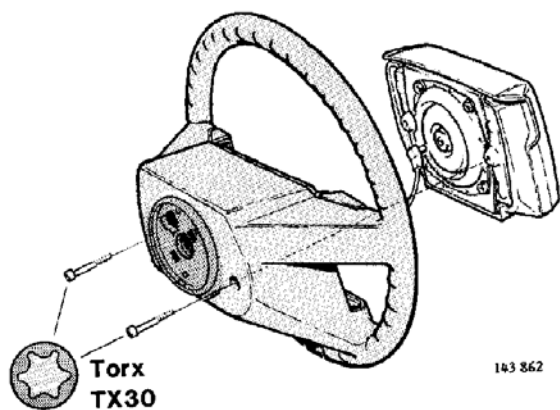
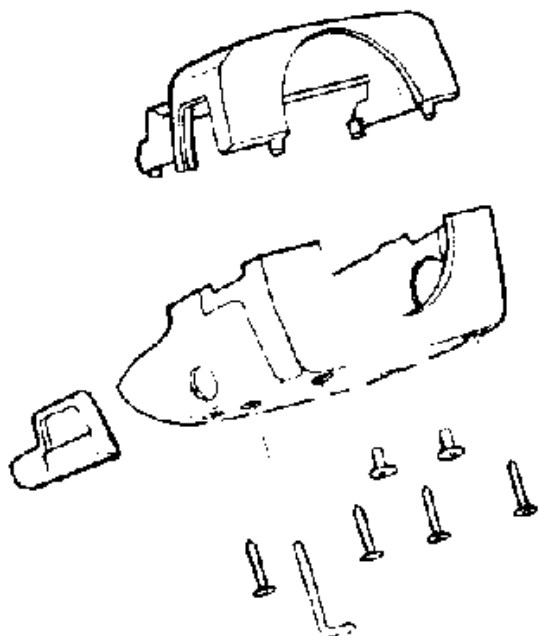

Lossa de två skruvarna (torx) på baksidan av ratten.
Ta isär kontaktstycket.
Lyft bort rattmodulen.

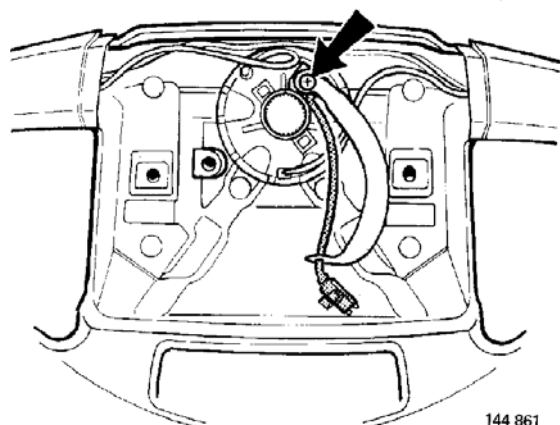

Ta bort skruven i rattcentrum.
Lossa skruven i ändan av plastbandet från sitt "parke ringshål i ratten (skruven ska alltid sitta kvar i plastbandet).

Sätt fast skruven i pinnen uppe till höger i ratten.

- Skruven låser nu kontaktrullen i nollställt läge.

Obs! Vrid inte på ratten, låspinnen går av.

Lyft bort ratten.

- kontaktrullen.
- spakarna på rattaxeln.

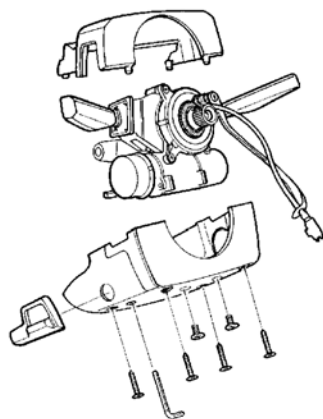

760, 1988- och 960 -1994

Ta bort:

- täckpanelen vid sidan av ratten. Tryck ut med fingrarna från baksidan.
- den smala prydnadslisten vid sidan om ratten.
- ljusreglaget.

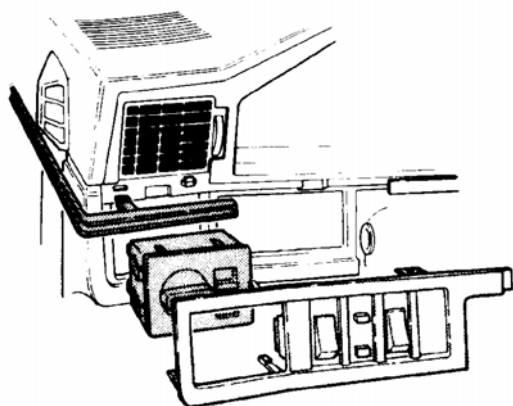

täckpanelen över reglaget till värmaren. Tryck ut med fingrarna från baksidan.

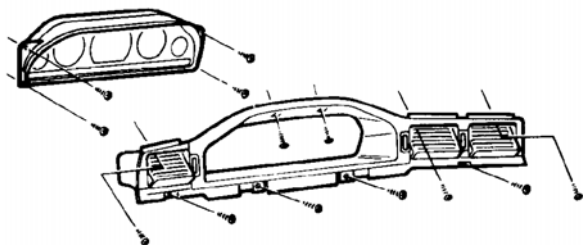

960 1995-

Panelen runt värmarreglage, radio och askkopp är i ett stycke.

Delningen är vid ratten.

Option och vissa marknader:

En folie av ädelträ är limmad på panelerna.

Obs! Dessa paneler är mycket ömtåliga och måste lossas och sättas dit med yttersta försiktighet.

Metoden för att ta bort och sätta dit är densamma oavsett om panelen har ädelträfolie eller endast består av plast.

Ta bort panelerna

Lossa ljusreglagepanelen med en benkniv.

(sitter till vänster på vänsterstyrda bilar och till höger på

högerstyrda.)

Justera ratten till det nedersta läget

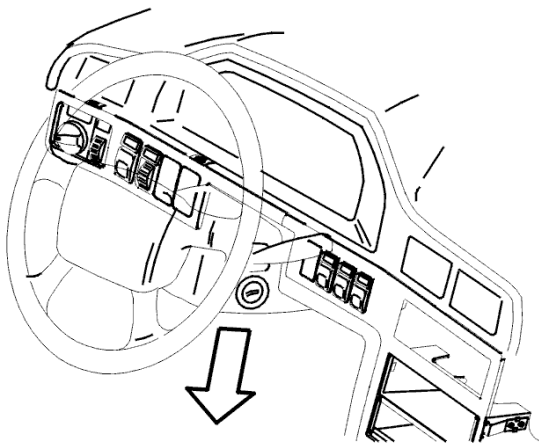

Skruva bort kåpan över ratten.

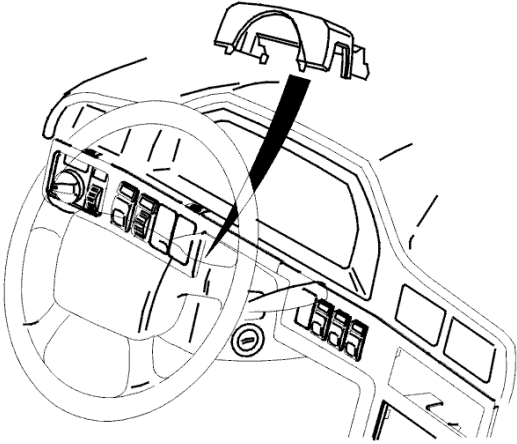

Vik ut ljudvallen vid tunnelkonsolen.

Skruva ur skruvarna som håller tunnelkonsolen.

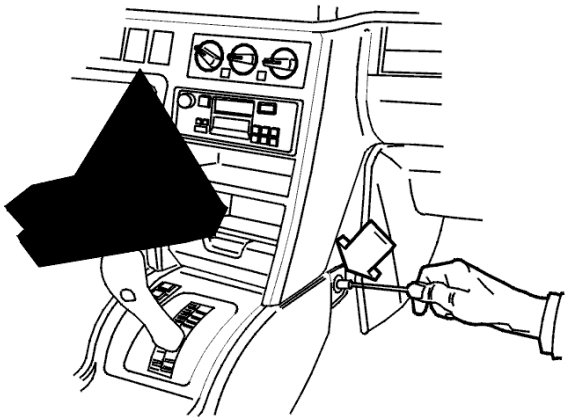

Lyft på locket på tunnelkonsolen.

Peta bort plastbrickan på fackets botten.

Ta bort de båda skruvarna.

Dra tunnelkonsolen bakåt.

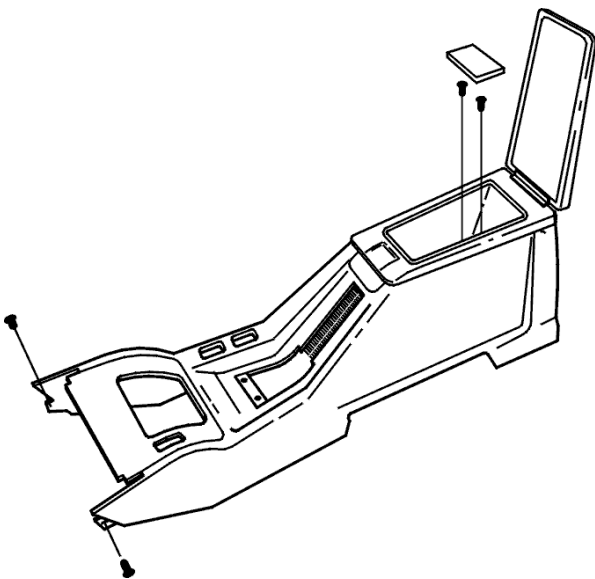

Ta bort radion.

Obs! Om bilen inte har storfrontsradio, ta bort mellanväggen mellan övre- och nedre radiofack

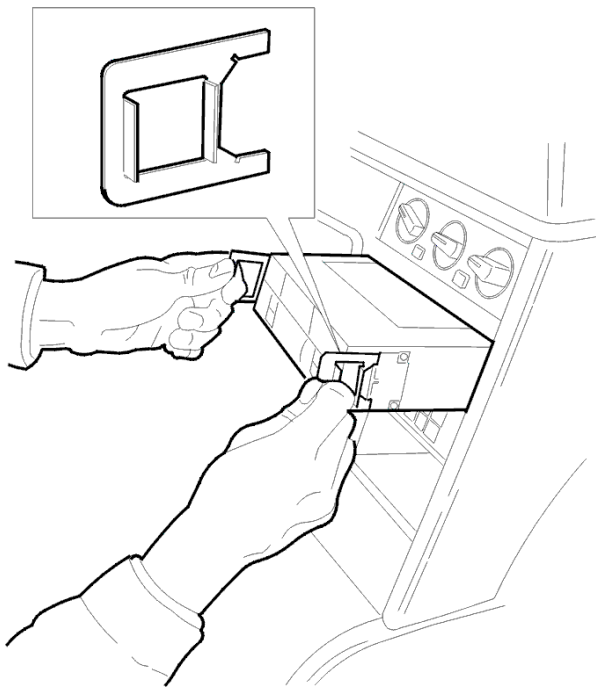

Ta bort askkoppen.
Lossa de båda skruvarna i panelens nederkant

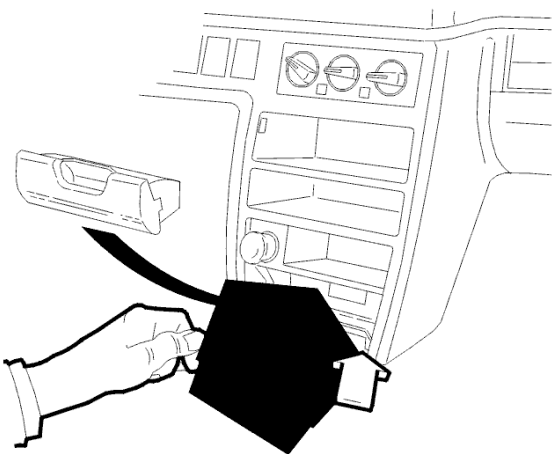

Lossa panelen vid det övre clipset med en benkniv.

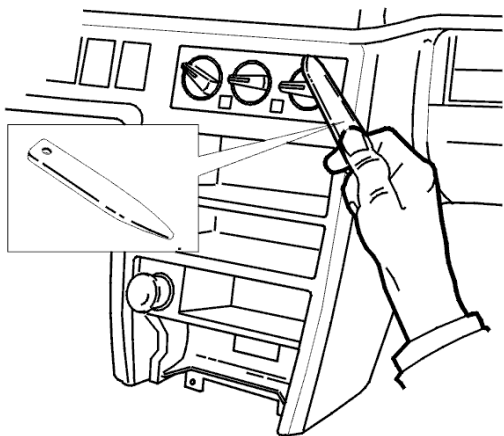

Tryck in en mejsel som figuren visar och lösgör clipset samtidigt som panele dras något utåt.
Maskera kanten vid clipset med en tejprensa för att hindra att panelen blir skavd.
Gör likadant på andra sidan.

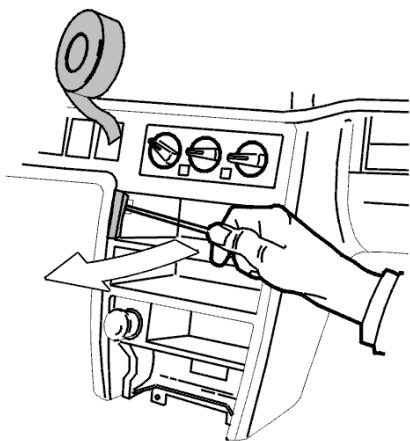

Ta bort panelen med en roterande rörelse som figuren visar.

Lossa ledning till cigarettändare.

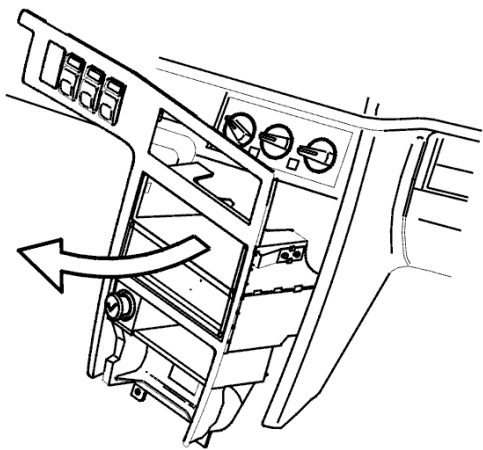

Lossa kontaktdonen till reglageknapparna.
Peta ut reglageknapparna.

Obs! Sätt dit enligt moment [Sätt dit panelen 960, 1995-](#).

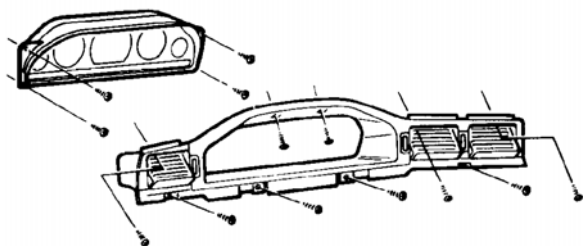
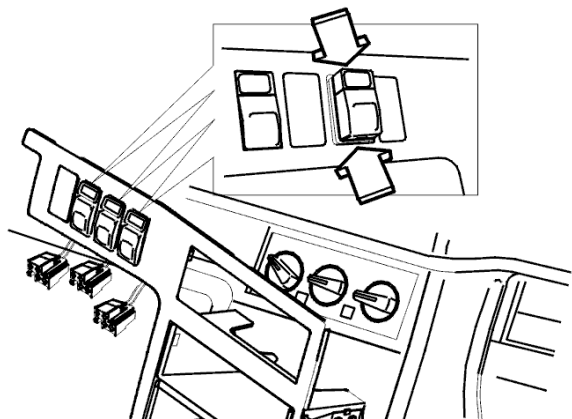

- täckkåpan runt kombinationsinstrumentet.
- kombiinstrumentet 760/960 (se figur).
- reglagepanelen för värmaren.
- radiokonsolen.

Lossa defrosterkanalerna från utsläppen.

- handskfack.
- fäste för SRS.
- kontakt SRS passagerarsida.
- dela kontakter.

Lossa instrumentbrädan från torpedpanelen.

Tryck med en radiomejsel i hålet i clipset och dra samtidigt lite i instrumentbrädan.

Gå från kant till kant.

Clipsen i torpedbalken tas loss genom att de vrids ett tredjedels varv.

Lossa ledning från kontakt på förarsida.

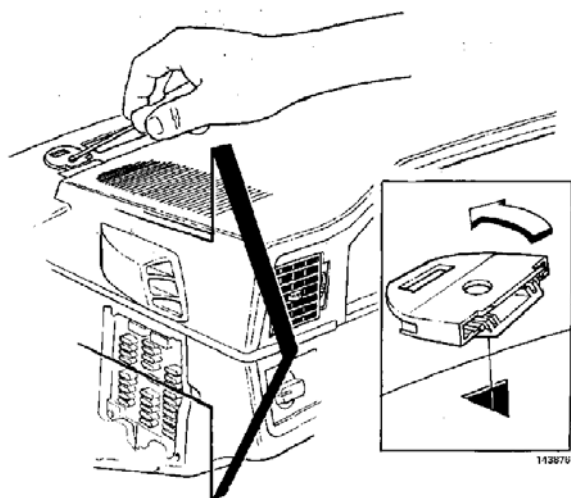

Lyft försiktigt bort instrumentbrädan.

Lossa samtidigt kabelmattorna från instrumentbrädan på båda sidor om rattaxeln.

Se till att inga elledningar sitter kvar.

Sätt dit:

Lyft in instrumentbrädan på plats.

Passa in clipsen i torpedpanelen.

Trä säkringsdosan genom hålet och sätt fast den.

Sätt fast kabelmattorna i instrumentbrädan på båda sidorna om rattaxeln.

förarsidan:

- skruven som håller instrumentbrädan i A-stolpen.
- defrosterkanalerna på utsläppen.
- skruvarna som håller instrumentpanelen på rattaxeln (2 stycken).
- kombinationsinstrumentet
- täckkåpan runt kombinationsinstrumentet.

Obs! För 960 av årsmodell 1995- se moment [Sätt dit panelen 960, 1995-](#) .

- prydnadslisten vid sidan om radiokonsolen
- radiokonsolen.
- reglagepanelen till värmaren.
- täckpanelen vid sidan av ratten.

Sätt dit panelen 960, 1995-

Koppla kontaktdonen.

Sätt dit reglageknapparna.

För panelen till sitt läge utan att trycka fast clipsen.

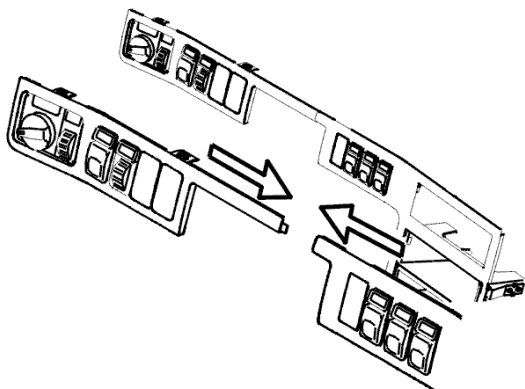
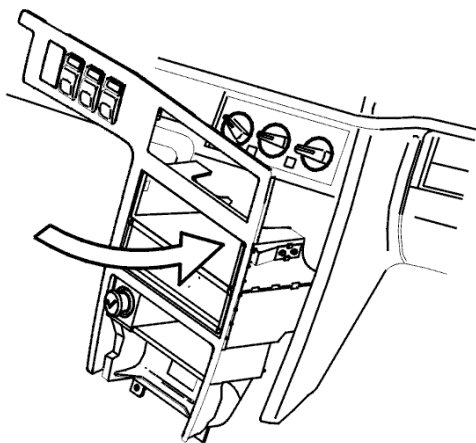
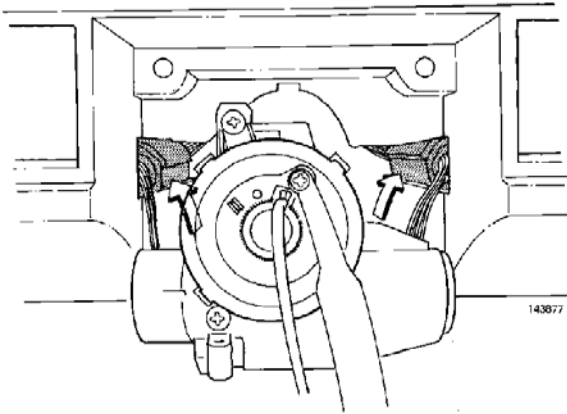

Sätt ihop ljusreglagepanelen med den stora panelen.

Tryck försiktigt hela panelsatsen på plats.

Skruva fast övre rattkåpan.

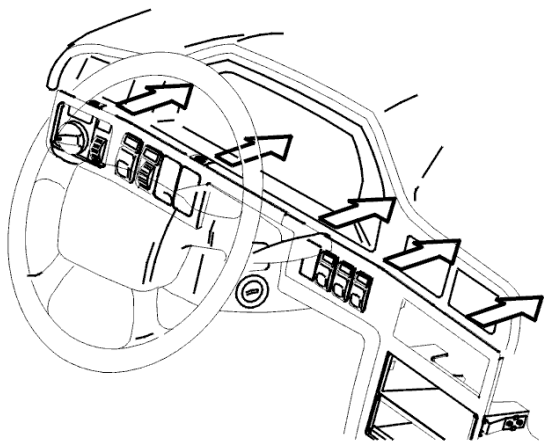

- skruvarna som håller instrumentbrädans mittkonsol.
- nedre fäste mittkonsol (skruvar under askkopp).
- askkoppen.
- handbromskonsolen.

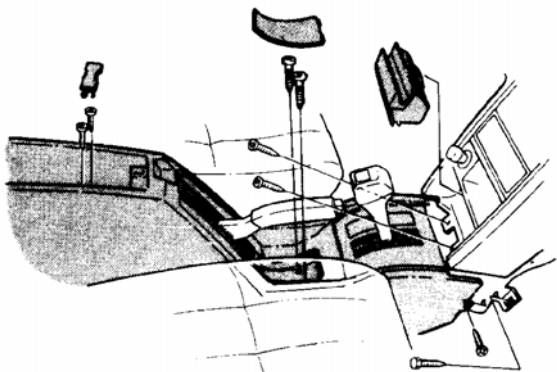

- ljusreglaget
- smala prydnadslisten vid sidan om ratten.
- täckpanelen vid sidan om ratten.

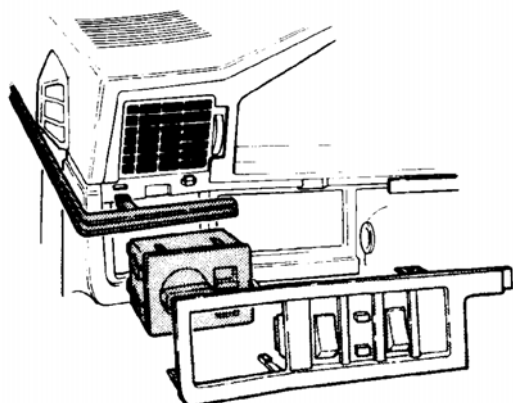

Sätt dit:

Utan SRS (Airbag):

- spakarna på rattaxeln.
- panelerna vid spakarna på rattaxeln .
- reglage för rattjustering.
- ratten.

Med SRS (Airbag):

- spakarna på rattaxeln.
- kontaktrullen.

Obs! Vrid inte på ratten:

Pinnen på kontaktrullen går av.

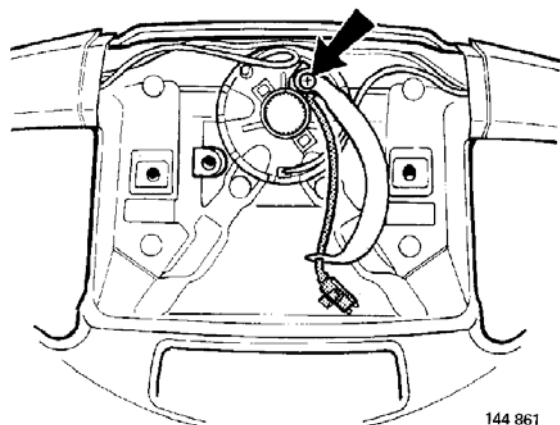
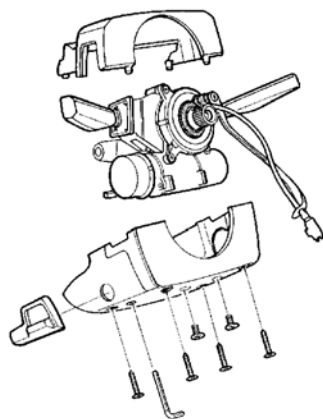

144 861

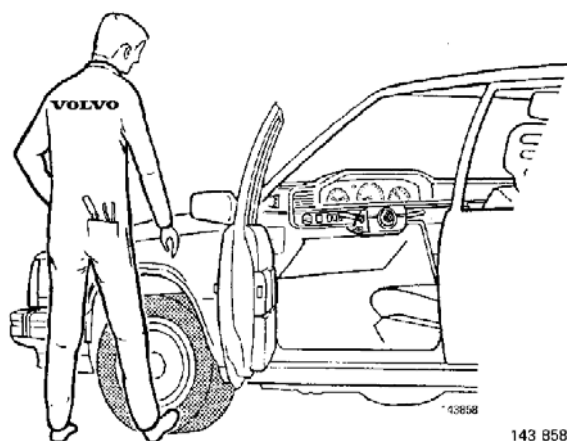

143 858

- ratten

Trä elledningen från kontaktrullen genom hålet i ratten. Sätt ratten så att pinnen på kontaktrullen ligger i centrum av hålet i ratten.

Sätt dit skruven som håller ratten och dra åt med fingrarna.

Ta bort låsskruven i plastbandet.

Kontrollera att ratten sitter rakt: Kör bilen rakt fram på slätt underlag.

Sned ratt:

Sätt dit låsskruven igen.

Ta bort ratten.

Vrid lite på hjulen (utifrån) så att rattaxeln kommer i rätt läge.

Sätt dit ratten.

När ratten sitter rakt:

Lossa skruven med plastbandet från pinnen och sätt den i sitt "parkeringshål" i ratten.

Dra åt skruven som håller ratten.

Åtdragningsmoment = 33 Nm.

Sätt underdelen av rattmodulen mot ratten.

Anslut kontaktstycket.

Fäll in rattmodulen och skruva fast den bakifrån (2 st torx).

Åtdragningsmoment = 8 Nm.

Kontrollera att kabeln ligger fritt och inte kläms.

Kontrollera att rattmodulen sitter fast.

- kåporna över rattaxeln.
- reglaget för rattjustering.

Förarsidan:

- defrostertäckningen.
- A-stolpspanelen.
- torpedpanelen.

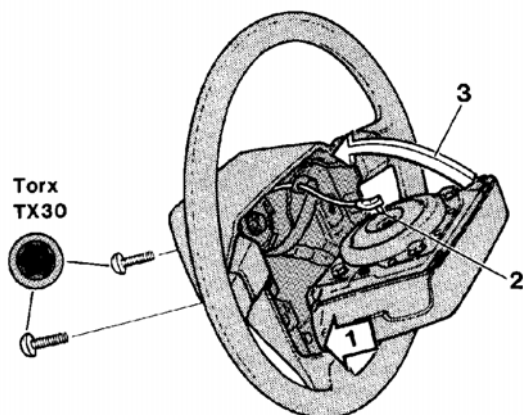

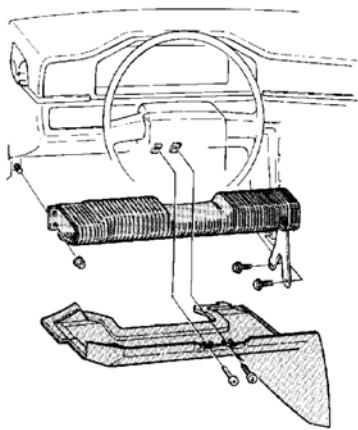
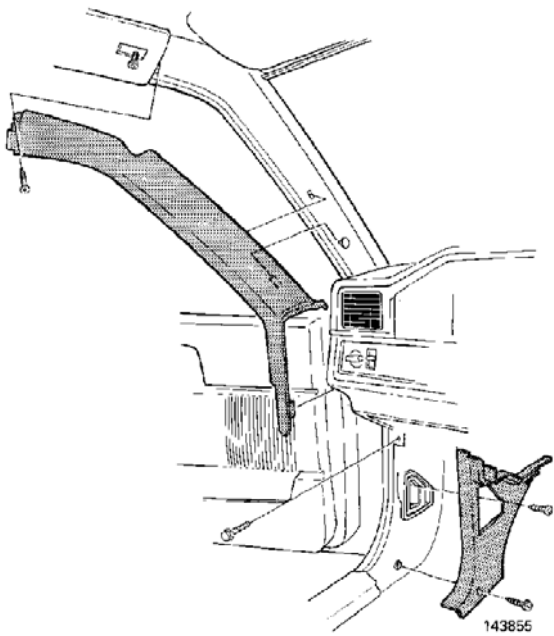

- knäskyddet med konsol.
- Moment: Skruv M6 = 8 Nm och skruv M8 = 20 Nm.**
- panelen under ratten.

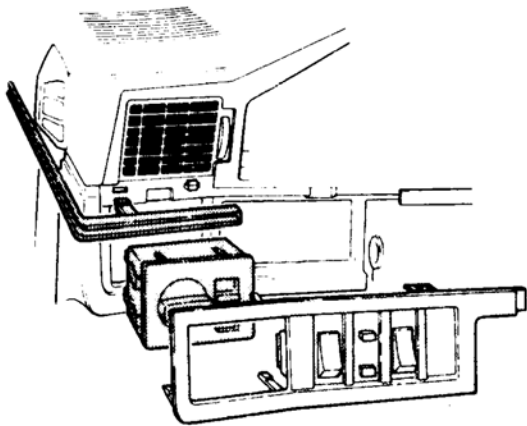

Passagerarsidan:

- kopplingsstycket till solsensorn.
- skruvarna som håller instrumentbrädan i A-stolpen.

Klamra fast kablarna under instrumentbrädan.

- A-stolpspanelen.
- torpedpanelen.

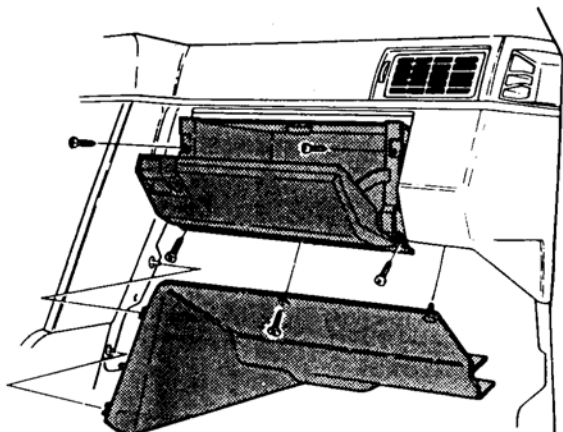

- handskfacket.
- ljudvallen under handskfacket.

Anslut batteriets minuskabel.